

Алматы (7273)495-231
Ангарск (3955)60-70-56
Архангельск (8182)63-90-72
Астрахань (8512)99-46-04
Барнаул (3852)73-04-60
Белгород (4722)40-23-64
Благовещенск (4162)22-76-07
Брянск (4832)59-03-52
Владивосток (423)249-28-31
Владикавказ (8672)28-90-48
Владимир (4922)49-43-18
Волгоград (844)278-03-48
Вологда (8172)26-41-59
Воронеж (473)204-51-73
Екатеринбург (343)384-55-89

Иваново (4932)77-34-06
Ижевск (3412)26-03-58
Иркутск (395)279-98-46
Казань (843)206-01-48
Калининград (4012)72-03-81
Калуга (4842)92-23-67
Кемерово (3842)65-04-62
Киров (8332)68-02-04
Коломна (4966)23-41-49
Кострома (4942)77-07-48
Краснодар (861)203-40-90
Красноярск (391)204-63-61
Курск (4712)77-13-04
Курган (3522)50-90-47
Липецк (4742)52-20-81

Магнитогорск (3519)55-03-13
Москва (495)268-04-70
Мурманск (8152)59-64-93
Набережные Челны (8552)20-53-41
Нижний Новгород (831)429-08-12
Новокузнецк (3843)20-46-81
Ноябрьск (3496)41-32-12
Новосибирск (383)227-86-73
Омск (3812)21-46-40
Орел (4862)44-53-42
Оренбург (3532)37-68-04
Пенза (8412)22-31-16
Петрозаводск (8142)55-98-37
Псков (8112)59-10-37
Пермь (342)205-81-47

Ростов-на-Дону (863)308-18-15
Рязань (4912)46-61-64
Самара (846)206-03-16
Санкт-Петербург (812)309-46-40
Саратов (845)249-38-78
Севастополь (8692)22-31-93
Саранск (8342)22-96-24
Симферополь (3652)67-13-56
Смоленск (4812)29-41-54
Сочи (862)225-72-31
Ставрополь (8652)20-65-13
Сургут (3462)77-98-35
Сыктывкар (8212)25-95-17
Тамбов (4752)50-40-97
Тверь (4822)63-31-35

Тольятти (8482)63-91-07
Томск (3822)98-41-53
Тула (4872)33-79-87
Тюмень (3452)66-21-18
Ульяновск (8422)24-23-59
Улан-Удэ (3012)59-97-51
Уфа (347)229-48-12
Хабаровск (4212)92-98-04
Чебоксары (8352)28-53-07
Челябинск (351)202-03-61
Череповец (8202)49-02-64
Чита (3022)38-34-83
Якутск (4112)23-90-97
Ярославль (4852)69-52-93

Россия +7(495)268-04-70

Казахстан +7(7172)727-132

Киргизия +996(312)96-26-47

<https://abm.nt-rt.ru> || aqb@nt-rt.ru

abm
solutions for pastry shop

Star



COLATRICI PER BISCOTTI



CONFECTIONERY DEPOSITORS



DRESSEUSE POUR BISQUITS



MAQUINAS PARA GALLETAS



ОТСАДОЧНАЯ МАШИНА



Touch-screen a colori Mitsubishi in 12 lingue diverse (lingue disponibili)
Programma semplice e intuitivo
Può memorizzare fino a 200 programmi



Mitsubishi color touch screen in 12 different languages (languages available)
Simple and intuitive program
It can store up to 200 programs

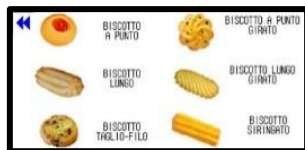

Écran tactile couleur Mitsubishi en 12 langues (langues disponibles)
Programme simple et intuitif
Il peut stocker jusqu'à 200 programmes

Pantalla táctil a color de Mitsubishi en 12 idiomas diferentes (idiomas disponibles)
Programa simple e intuitivo.
Puede almacenar hasta 200 programas.

Цветной сенсорный экран Mitsubishi на 12 разных языках (доступны языки)
Простая и понятная программа
Он может хранить до 200 программ

L'impegno, la passione e la costante ricerca di componenti di qualità ci hanno permesso di costruire macchinari richiesti ed apprezzati in tutto il mondo per l'affidabilità e la semplicità d'uso.

Abm è sinonimo di qualità e i Clienti soddisfatti sono il Nostro patrimonio.



The commitment, passion and constant search for quality components allowed to design and build machines that are appreciated all over the world for its reliability and ease of use.

ABM stands that the quality of machines and satisfied customers are two basic elements of our heritage.



L'engagement, la passion et la recherche constante de composants de qualité nous ont permis de construire des machines nécessaires et appréciées dans le monde entier pour leur fiabilité et leur facilité d'utilisation.

Abm est synonyme de qualité et les clients satisfaits sont notre héritage



El esfuerzo, la pasión y la constante búsqueda de componentes de calidad nos han permitido construir máquinas demandadas y apreciadas en todo el mundo por su fiabilidad y simplicidad de utilización . Abm es sinónimo de calidad y la satisfacción de nuestros clientes es Nuestro patrimonio



Приверженность взглядов, страсть и постоянный поиск качественных компонентов позволили создать оборудование, которое пользуется доверием и ценится во всем мире за ее надежность и простоту эксплуатации. АВМ - это синоним качества, а довольные клиенты - наше богатство.



TESTATA A RULLI - HEAD ROLLER - TÊTE DE ROULEAU MESA A RODILLOS - УСТРОЙСТВО ДЛЯ РЕЗКИ П

BOCCOLE DI SCORRIMENTO RULLI IN MATERIALE PLASTICO
ROLLERS SUPPORT BUSHINGS MADE IN RESISTANT POLIMERS
DOUILLES COULISSANTES POUR ROULLEAUX EN PLASTIQUE
ADAPTADORES DE DESLIZAMIENTO RODILLOS DE MATERIAL PLÁSTICO
ВТУЛКИ ЭКСТРУЗИОННЫХ ВАЛОВ ВЫПОЛНЕНЫ ИЗ ПРОЧНОГО ПОЛИМЕРНОГО МАТЕРИАЛА.



TRAMOGGIA IN ACCIAIO INOX AISI 304 SMONTABILE
HOPPER MADE IN AISI 304 S/STEEL
TRÉMIE AMOVIBLE EN ACIER INOX AISI 304 TOLVA EN ACERO INOX AISI 304 DESMONTABLES
БУНКЕР ВЫПОЛНЕН ИЗ НЕРЖАВЕЙКИ AISI 304



RULLI DI DOSAGGIO IN ACCIAIO INOX AISI 304
EXTRUSION ROLLERS MADE IN AISI 304 S/STEEL
ROULEAUX DE DOSAGE EN ACIER INOX AISI 304
RODILLOS DE DOSIFICACIÓN DE ACERO INOX AISI 304
ЭКСТРУЗИОННЫЕ ВАЛЫ ВЫПОЛНЕНЫ ИЗ НЕРЖАВЕЙКИ AISI 304



TESTATA CHIUSA PER IMPASTI SOFT
SEALED TYPE DOSING HEAD FOR SOFT MIXES
TÊTE FERMÉE POUR PÂTES MOLLES
CABEZAL CERRADO PARA MASAS BLANDAS
ГЕРМЕТИЧНАЯ КОНСТРУКЦИЯ ДОЗИРУЮЩЕЙ ГРУППЫ ДЛЯ МЯГКИХ МАСС

NON SERVONO CHIAVI PER CAMBIO STAMPO
NO KEYS NECESSARY FOR TEMPLATE CHANGEOVER
AUCUN OUTIL DE CHANGEMENT DE MOULE NÉCESSAIRE
NO SON NECESARIAS LLAVES PARA CAMBIAR LOS MOLDES
ЗАМЕНА ШТАМПОВ БЕЗ НЕОХОДИМСТИ ИСПОЛЬЗОВАНИЯ КЛЮЧЕЙ

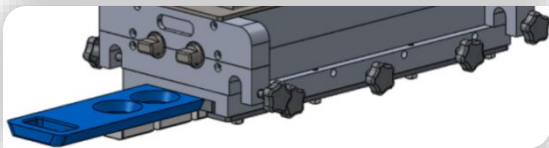

POMELLI IN ACCIAIO INOX AISI 304
TEMPLATE FIXING KNOBS IN AISI 304 S/STEEL
KNOBS EN ACIER INOX AISI 304
POMOS DE ACERO INOX 304
ФИКСИРУЮЩИЕ БОЛТЫ ВЫПОЛНЕНЫ ИЗ НЕРЖАВЕЙКИ AISI 304



MACCHINA PER BISCOTTI STAR – STAR DEPOSITOR - DRESSEUSE STAR - MAQUINA PARA GALLETAS STAR - ЗВЕЗДНЫЙ ДЕПОЗИТОР

BARRIERE DI SICUREZZA POSTERIORI: AGEVOLA L'INTRODUZIONE DELL'ARCHETTO TAGLIO A FILO E LA PULIZIA DELLA MACCHINA. (VERSIONE TAGLIO A FILO) FOTOCPELLULE DI SICUREZZA ANTERIORI E POSTERIORI (VERSIONE SOLO COLATO)

REAR SAFETY BARRIERS: FACILITATES THE INSERT OF THE WIRE-CUT FINGER FRAME CLEANING OF THE MACHINE (MODEL WITH WIRE-CUT ATTACHMENT) FRONT AND REAR SAFETY PHOTOCELLS (MODEL WITH DEPOSITING)

BARRIÈRES DE SÉCURITÉ ARRIÈRE: INTRODUCTION DU BRAS COUPE FIL ET NETTOYAGE DE LA MACHINE. (VERSION COUPE-FIL) PHOTOCÉLULES DE SÉCURITÉ AVANT ET ARRIÈRE (VERSION COULÉE UNIQUEMENT)

BARRERAS DE SEGURIDAD POSTERIORES: FACILITAN LA INTRODUCCIÓN DEL ARCO DE CORTE Y LA LIMPIEZA DE LA MÁQUINA (VERSIÓN CORTE HILO) FOTOCÉLULAS DE SEGURIDAD ANTERIORES Y POSTERIORES (VERSIÓN SOLO DOSIFICACION)

ЗАДНИЕ ЗАЩИТНЫЕ БАРЬЕРЫ: ОБЛЕГЧАЕТ УСТАНОВКУ УСТРОЙСТВА СТРУННОЙ РЕЗКИ ОЧИСТКУ МАШИНЫ. (МОДЕЛЬ МАШИНЫ СО СТРУННОЙ РЕЗКОЙ) ПЕРЕДНИЕ И ЗАДНИЕ ЗАЩИТНЫЕ ФОТОЭЛЕМЕНТЫ (МОДЕЛЬ МАШИНЫ С ФУНКЦИЕЙ ОТСАДКИ)

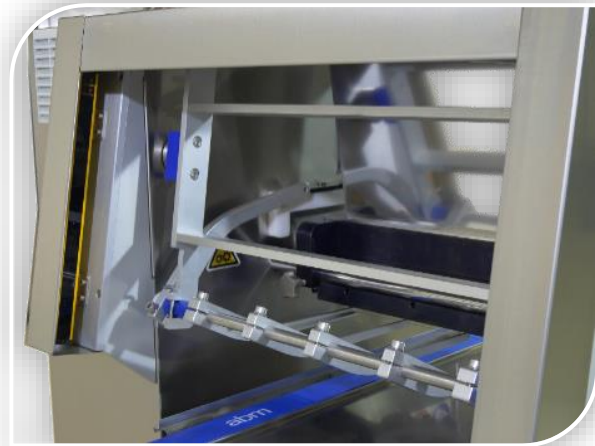

TESTATE A RULLI INTERCAMBIABILE CON TESTATE A POMPA

ROLLER DOSING HEAD COMPLETED WITH HOPPER (COMPLETELY INTERCHANGEABLE WITH PUMP DOSING HEAD)

TÊTE A ROULEAU INTERCHANGEABLE AVEC TÊTE A POMPE

CABEZAL RODILLOS INTERCAMBIABLE CON CABEZAL BOMBA

ВАЛКОВАЯ ДОЗИРУЮЩАЯ ГРУППА В КОМПЛЕКТЕ С БУНКЕРОМ (ВЗАИМОЗАМЕНЯЕМАЯ С НАСОСНОЙ ДОЗИРУЮЩЕЙ ГРУППОЙ)

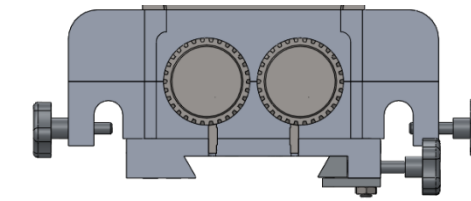

PER IMPASTI DURI E MORBIDI
FOR HARD AND SOFT MIXES
POUR PATES DURES ET MOLLES
PARA MASAS DURAS Y BLANDAS
ДЛЯ ЖЕСТКИХ И МЯГКИХ МАСС

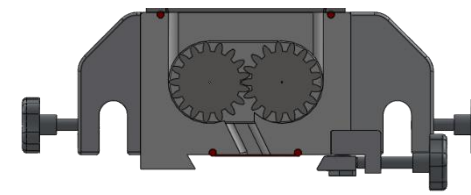

PER IMPASTI LIQUIDI E MACARONS
FOR LIQUID MIXES AND MACARON
POUR PATES LIQUIDES ET MACARONS
PARA MASAS LÍQUIDAS Y MACARONS
ДЛЯ ЖИДКИХ МАСС И МАКАРУН



DOPPIA GUIDA TEGLIA CON DISPOSITIVO SMONTABILE DI TRATTENUTA TEGLIA

DOUBLE TRAY GUIDE WITH REGISTRABLE HOLDING SYSTEM

DOUBLE GUIDE PLAQUES AVEC DISPOSITIF AMOVIBLE POUR TENIR LA PLAQUE

DOBLE GUÍA BANDEJA CONN DISPOSITIVO DESMONTABLE CON RETENCIÓN BANDEJA

ДВЕ НАПРАВЛЯЮЩИЕ С РЕГУЛИРУЕМОЙ СИСТЕМОЙ ФИКСАЦИИ ЛИСТОВ

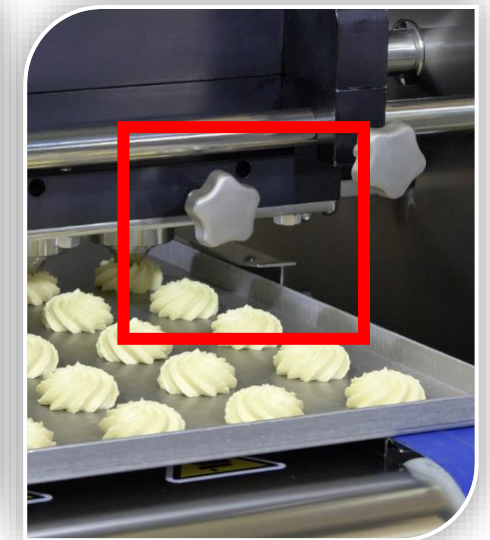
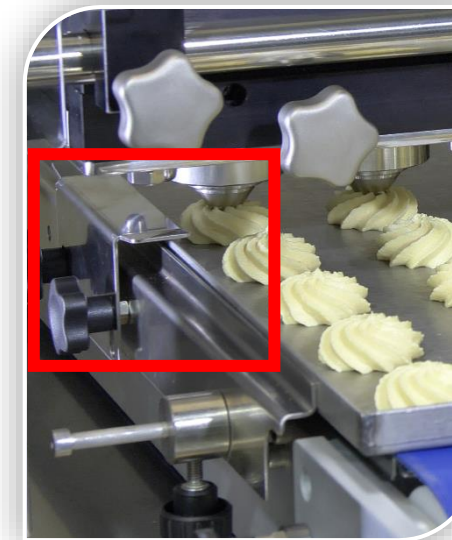

PISTONCINO DI RITENUTA PROLUNGA TEGLIA ANTERIORE E POSTERIORE

LOCKING/UNLOCKING PISTON FOR THE TRAY EXTENSION FRAME

PISTON DE RETENUE DES RALLONGES PLAQUES AVANT ET ARRIÈRE

PISTÓN DE RETENCIÓN ALARGO BANDEJA ANTERIOR Y POSTERIOR

УСТРОЙСТВО БЛОКИРОВКИ И УСТАНОВКИ УДЛИНИТЕЛЯ СТОЛА

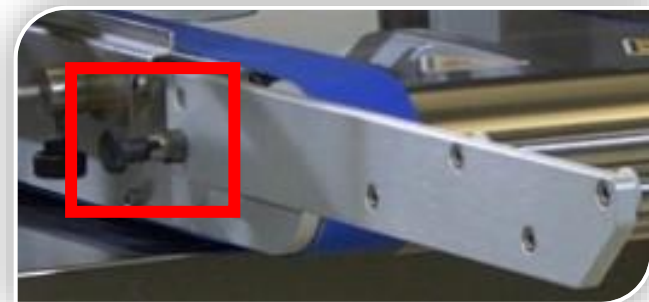

CARRELLO IN ACCIAIO AISI 304 CON VASCETTA PORTABECCUCCI E RIPIANO INFERIORE ESTRAIBILE CON DUE RUOTE AUTOBLOCCANTI.

TROLLEY MADE IN AISI 304 S/STEEL WITH NOZZLES HOLDING TRAY, BOTTOM EXTRACTABLE SHELF AND FRONT BLOCKING WHEELS.

CHARIOT EN ACIER AISI 304 AVEC RECIPIANT POUR DUILLES ET ÉTAGÈRE EXTRACTABLE INFÉRIEURE, À DEUX ROUES AUTOBLOQUANTES.

SOPORTE EN ACERO AISI 304 CON BANDEJA PORTA BOQUILLAS Y ESTANTE INFERIOR EXTRAIBILE CON DOS RUEDAS CON BLOQUEO.

ТЕЛЕЖКА ИЗ НЕРЖАВЕЙКИ AISI 304 С ЛОТКОМ ДЛЯ ХРАНЕНИЯ НАСАДОК, СЪЕМНЫМИ НИЖНИМИ ПОЛКАМИ И СИСТЕМОЙ БЛОКИРОВКИ ПЕРЕДНИХ КОЛЕС

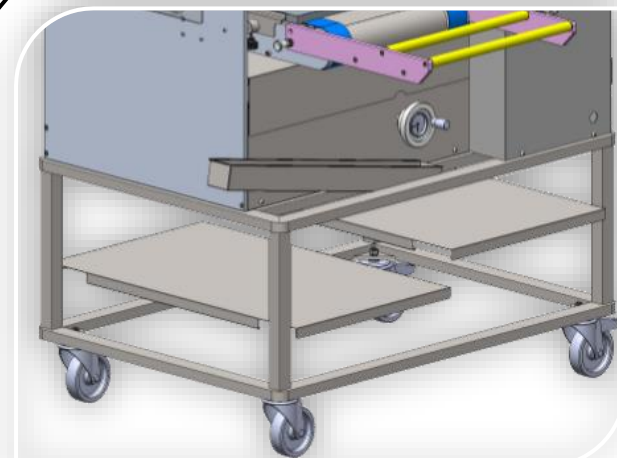

MANOVELLA COMPLETA DI REGOLATORE ALTEZZA TRASPORTATORE

CONVEYER HEIGHT REGISTRATION WHEEL

MANIVELLE COMPLÈTE DE RÉGULATEUR DE HAUTEUR DE CONVOYEUR

MANIVELA CON REGULADOR ALTURA TRANSPORTADOR

МАХОВИК ДЛЯ РЕГУЛИРОВКИ ВЫСОТЫ ЛИСТА ВО ВРЕМЯ ДОЗИРОВАНИЯ

STAMPO A GIRO - ROTARY TEMPLATE - MOULE ROTATIF MOLDE GIRATORIO - ШТАМП С ВРАЩЕНИЕМ

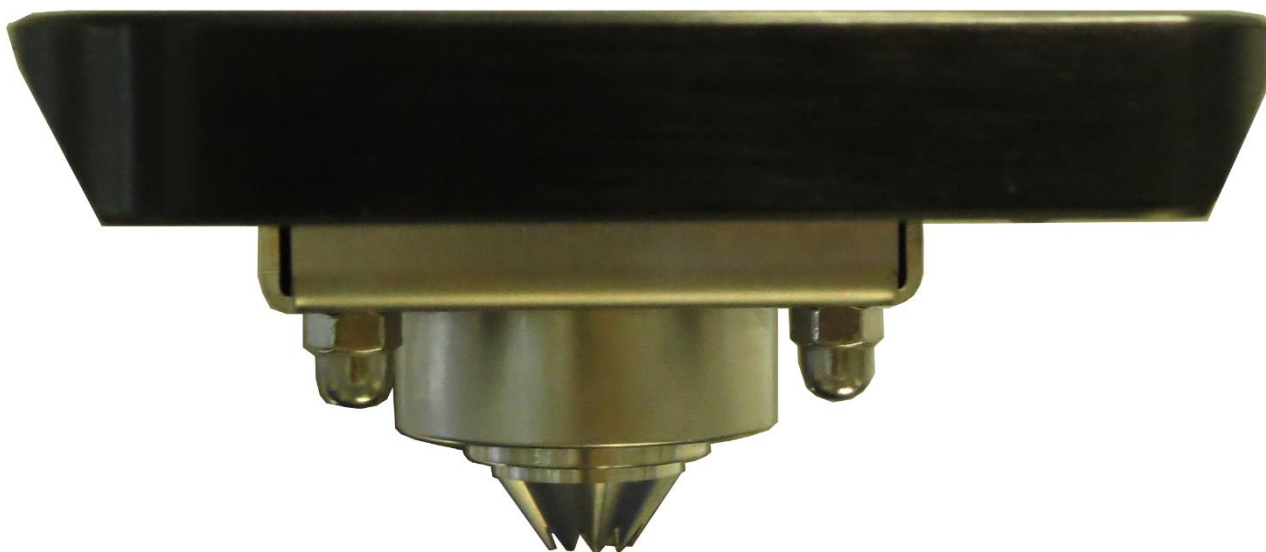

STAMPO GIREVOLE FACILMENTE SMONTABILE CON COMPONENTI IN MATERIALE PLASTICO ED ACCIAIO INOX AISI 304 PER UNA GARANZIA DI DURATA, AFFIDABILITA' E SANIFICAZIONE A FINE CICLO DI LAVORO.

ROTARY TEMPLATE HAS EASILY DISASSEMBLYING DESIGN WITH PLASTIC AND AISI 304 S/STEEL COMPONENTS TO GUARANTEE THE DURATION, RELIABILITY AND SANITIZATION AT THE END OF THE WORK CYCLE.

MOULE ROTATIF A DEMONTAGE FACILE AVEC DES COMPOSANTS EN PLASTIQUE ET EN ACIER INOX AISI 304 POUR UNE GARANTIE DE DURABILITE, DE FIABILITE ET D'ASSAINISSEMENT A LA FIN DU CYCLE DE TRAVAIL.

MOLDE GIRATORIO FACILMENTE DESMONTABLE CON COMPONENTES EN MATERIAL PLÁSTICO Y ACERO INOX 304 PARA GARANTIZAR SU DURACIÓN, FIABILIDAD Y HIGIENIZACIÓN A FIN DE CICLO DE TRABAJO

ВРАЩАЮЩИЙСЯ ШТАМП ИМЕЕТ ЛЕГКО РАЗБОРНУЮ КОНСТРУКЦИЮ С КОМПОНЕНТАМИ ИЗ ПЛАСТИКА И НЕРЖАВЕЙКИ AISI304, ГАРАНТИРУЮЩИЕ ПРОДОЛЖИТЕЛЬНОСТЬ ЭКСПЛУАТАЦИИ, НАДЕЖНОСТЬ И БЫСТРУЮ ЧИСТКУ В КОНЦЕ РАБОЧЕГО ДНЯ..

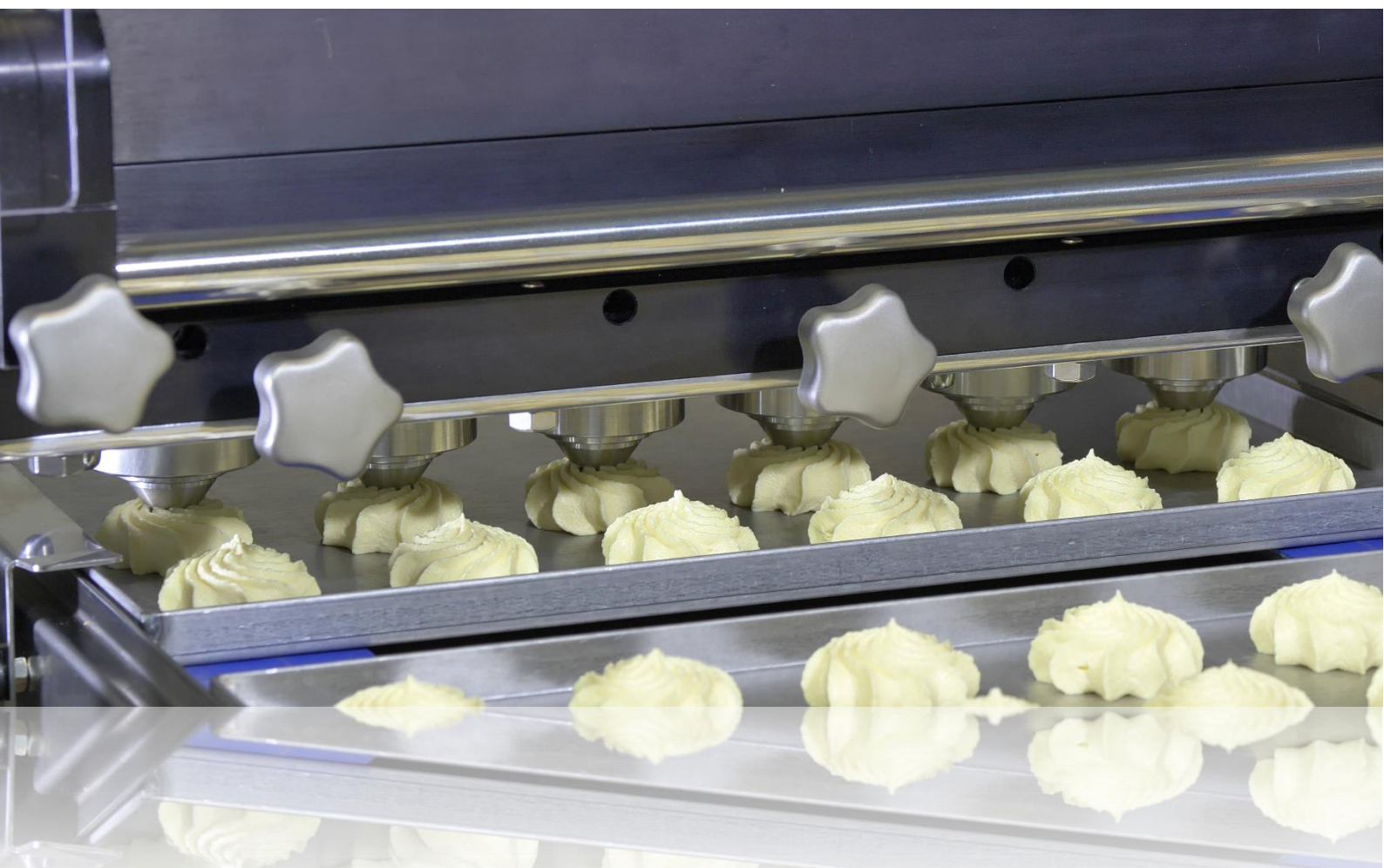
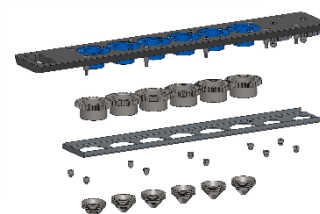

DISPOSITIVO TAGLIO A FILO - WIRE CUTTING DEVICE - DISPOSITIF DE COUPE DE FIL DISPOSITIVO DE CORTE DE ALAMBRE - УСТРОЙСТВО СТРУННОЙ РЕЗКИ



Bracetti in alluminio, archetto con scorrimento su boccole. Semplice e veloce sostituzione del filo, in caso di rottura con l'utilizzo del tenditore
Aluminum fingers, wire-cut frame sliding on bushings. Simple and quick replacement of the wire with the use of the manual tighten system
Remplacement simple et rapide du fil, en cas de rupture, avec l'utilisation du tendeur
Brazos de aluminio, arco con deslizamiento sobre adaptadores. Simple y rápida sustitución del hilo, en caso de ruptura, utilizando el tensor
Алюминиевые кронштейны и устройство струнной резки на салазках. Простая и быстрая замена струны с использованием ручного натяжителя.

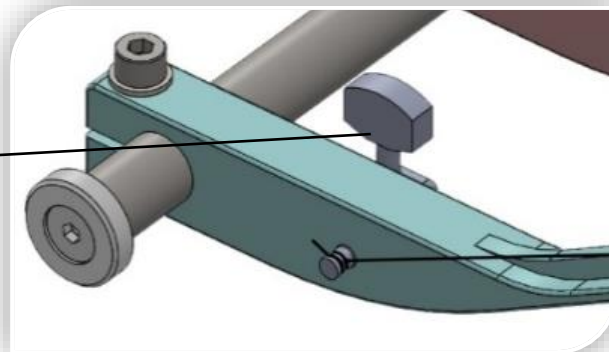
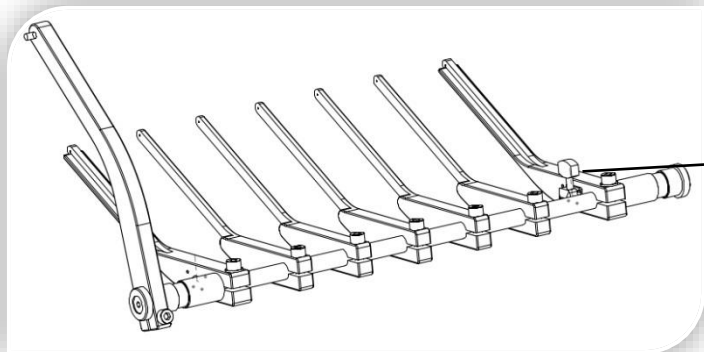

Stampi taglio a filo intercambiabili con \varnothing massimo 42 mm. Inserti ad innesto rapido per biscotti con foro centrale
Wire-cut templates completely interchangeable, max. diameter of wire-cut moulds 42 mm. Quick inserts to make the cookies with central hole
Moules coupe fil interchangeables avec \varnothing max. de 42 mm. Inserts à montage rapide pour biscuits avec trou central
Brazos de aluminio, arco con deslizamiento sobre adaptadores. Simple y rápida sustitución del hilo, en caso de ruptura, utilizando el tensor
Штампы струнной резки полностью взаимозаменяемые с фильерой максимальным диаметром 42 мм. Вставки для изготовления печенья с центральным отверстием

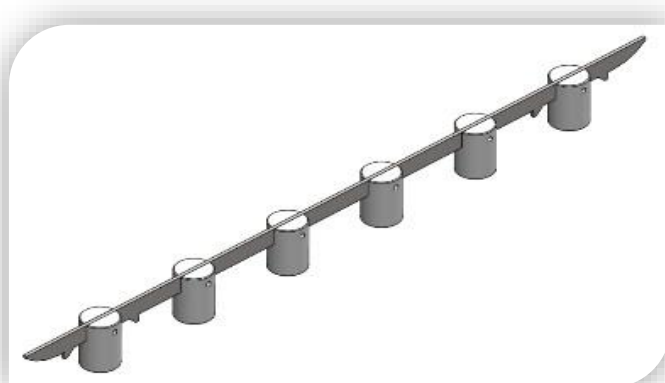
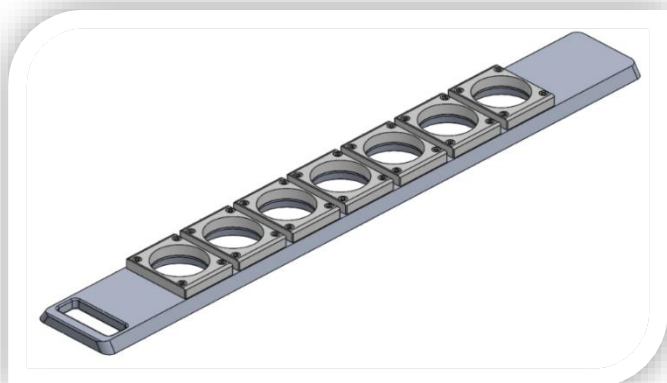

MODELLO MODEL MODELE MODELO MODELO МОДЕЛЬ	STAMPO FISSO STATIONARY TEMPLATE MOULE FIX MOLDE FIJO ФИКСИРОВАННЫЙ ШТАМП	STAMPO GIREVOLE ROTARY TEMPLATE MOULE ROTATIF MOLDE GIRATORIO БРАЩАЮЩИЙСЯ ШТАМП	STAMPO TAGLIO A FILO WIRE-CUT TEMPLATE MOULE COUPE-FIL MOLDE CORTE HILO ШТАМП СТРУННОЙ РЕЗКИ	COLATE/MINUTO* DROPS/MINUTE* COULE/MINUTE* DOSIFICACIONES/MINUTO* КОЛ-ВО ОТСАДОК В МИН*	TAGLI PER MINUTO* CUTS/MINUTE* COUPES/MINUTE* CORTES MINUTO* КОЛ-ВО РЕЗОК В МИН.*	TESTATA A POMPA** PUMP HEAD** TETE A POMPE** CABEZAL A BOMBA** НАСОСНАЯ ГРУППА
Star B				20		
Star S				20		
Star TF				20	24	

*Calcolato a vuoto con seguenti parametri impostati: dosaggio 1 secondo, anti gocciolamento 0, teglia lunghezza 600 mm., distanza tra teglie 80 mm. / Calculated without product with the following parameters set: product dosing 1 sec, anti dropping 0, tray length 600 mm, distance between trays 80 mm. / Calculé vide avec les paramètres suivants: dosage 1 seconde, anti-gouttes 0, longueur de la plaque de cuisson 600 mm. distance entre les plateaux 80 mm. / Calculado sin carga con los siguientes parámetros programados: dosificación 1 segundo, anti goteo 0, longitud bandeja 600 mm., distancia entre bandejas 80 mm. / Расчетные данные без продукта со следующими параметрами: дозировка продукта 1 сек., реверс валов 0, длина листа 600 мм, Расстояние между листами 80 мм.

** Opzionale a richiesta. / Optional on request. / Facultatif sur demande. / Opcional bajo pedido. / Дополнительная опция.

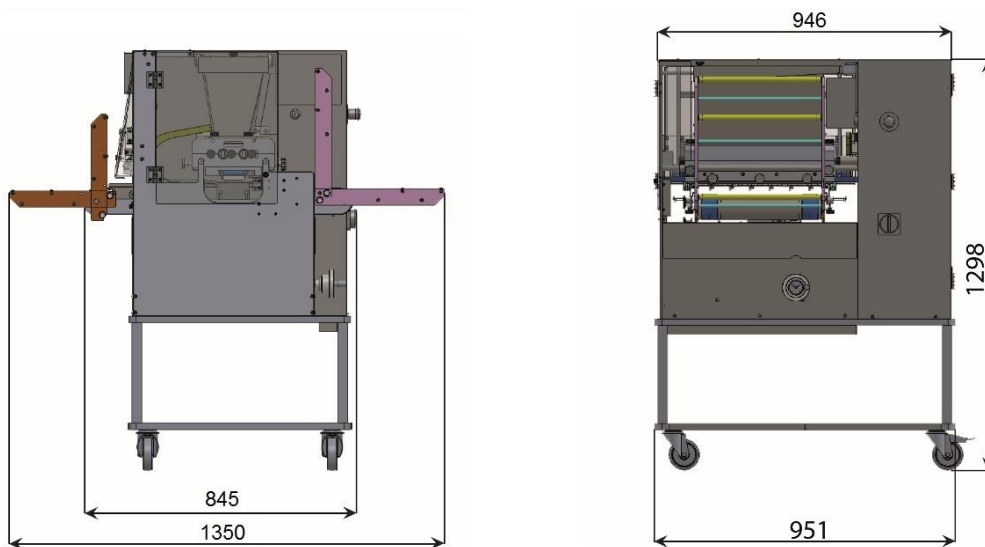

Modello Modell Modèle Modelo Модель	Larghezza teglia mm. Tray width mm. Largeur plaque mm. Ancho bandeja mm. Размер листа, мм	Peso kg. Weight kg. Poid kg. Peso kg. Вес kg.	Rumorosità dB (A) Noise level dB (A) Bruyance dB (A) Acústica dB (A) Уровень шума дБ	Potenza installata kw Power kw Puissance installée kw Potencia eléctrica kw Уст. Мощность [кВт]	Volt Volt Volt Voltaje Вольт	Dimensioni imballo Packaging dimension Dimensions de l'emballage Dimensiones embalaje Габаритные размеры машины	Peso kg. Weight kg. Poid kg. Peso kg. Вес kg.
STAR B	400-460	166	<70	0.62	230 x 2	mm 1000x1100x1500h	196
STAR S	400-460	180	<70	0.8	230 x 2	mm 1000x1100x1500h	210
STAR TF	400-460	200	<70	0.98	230 x 2	mm 1000x1100x1500h	230

Алматы (7273)495-231
Ангарск (3955)60-70-56
Архангельск (8182)63-90-72
Астрахань (8512)99-46-04
Барнаул (3852)73-04-60
Белгород (4722)40-23-64
Благовещенск (4162)22-76-07
Брянск (4832)59-03-52
Владивосток (423)249-28-31
Владикавказ (8672)28-90-48
Владимир (4922)49-43-18
Волгоград (844)278-03-48
Вологда (8172)26-41-59
Воронеж (473)204-51-73
Екатеринбург (343)384-55-89

Иваново (4932)77-34-06
Ижевск (3412)26-03-58
Иркутск (395)279-98-46
Казань (843)206-01-48
Калининград (4012)72-03-81
Калуга (4842)92-23-67
Кемерово (3842)65-04-62
Киров (8332)68-02-04
Коломна (4966)23-41-49
Кострома (4942)77-07-48
Краснодар (861)203-40-90
Красноярск (391)204-63-61
Курск (4712)77-13-04
Курган (3522)50-90-47
Липецк (4742)52-20-81

Магнитогорск (3519)55-03-13
Москва (495)268-04-70
Мурманск (8152)59-64-93
Набережные Челны (8552)20-53-41
Нижний Новгород (831)429-08-12
Новокузнецк (3843)20-46-81
Ноябрьск (3496)41-32-12
Новосибирск (383)227-86-73
Омск (3812)21-46-40
Орел (4862)44-53-42
Оренбург (3532)37-68-04
Пенза (8412)22-31-16
Петрозаводск (8142)55-98-37
Псков (8112)59-10-37
Пермь (342)205-81-47

Ростов-на-Дону (863)308-18-15
Рязань (4912)46-61-64
Самара (846)206-03-16
Санкт-Петербург (812)309-46-40
Саратов (845)249-38-78
Севастополь (8692)22-31-93
Саранск (8342)22-96-24
Симферополь (3652)67-13-56
Смоленск (4812)29-41-54
Сочи (862)225-72-31
Ставрополь (8652)20-65-13
Сургут (3462)77-98-35
Сыктывкар (8212)25-95-17
Тамбов (4752)50-40-97
Тверь (4822)63-31-35

Тольятти (8482)63-91-07
Томск (3822)98-41-53
Тула (4872)33-79-87
Тюмень (3452)66-21-18
Ульяновск (8422)24-23-59
Улан-Удэ (3012)59-97-51
Уфа (347)229-48-12
Хабаровск (4212)92-98-04
Чебоксары (8352)28-53-07
Челябинск (351)202-03-61
Череповец (8202)49-02-64
Чита (3022)38-34-83
Якутск (4112)23-90-97
Ярославль (4852)69-52-93

Россия +7(495)268-04-70

Казахстан +7(7172)727-132

Киргизия +996(312)96-26-47

<https://abm.nt-rt.ru> || aqb@nt-rt.ru