

Алматы (7273)495-231
 Ангарск (3955)60-70-56
 Архангельск (8182)63-90-72
 Астрахань (8512)99-46-04
 Барнаул (3852)73-04-60
 Белгород (4722)40-23-64
 Благовещенск (4162)22-76-07
 Брянск (4832)59-03-52
 Владивосток (423)249-28-31
 Владикавказ (8672)28-90-48
 Владимир (4922)49-43-18
 Волгоград (844)278-03-48
 Вологда (8172)26-41-59
 Воронеж (473)204-51-73
 Екатеринбург (343)384-55-89

Иваново (4932)77-34-06
 Ижевск (3412)26-03-58
 Иркутск (395)279-98-46
 Казань (843)206-01-48
 Калининград (4012)72-03-81
 Калуга (4842)92-23-67
 Кемерово (3842)65-04-62
 Киров (8332)68-02-04
 Коломна (4966)23-41-49
 Кострома (4942)77-07-48
 Краснодар (861)203-40-90
 Красноярск (391)204-63-61
 Курск (4712)77-13-04
 Курган (3522)50-90-47
 Липецк (4742)52-20-81

Магнитогорск (3519)55-03-13
 Москва (495)268-04-70
 Мурманск (8152)59-64-93
 Набережные Челны (8552)20-53-41
 Нижний Новгород (831)429-08-12
 Новокузнецк (3843)20-46-81
 Ноябрьск (3496)41-32-12
 Новосибирск (383)227-86-73
 Омск (3812)21-46-40
 Орел (4862)44-53-42
 Оренбург (3532)37-68-04
 Пенза (8412)22-31-16
 Петрозаводск (8142)55-98-37
 Псков (8112)59-10-37
 Пермь (342)205-81-47

Ростов-на-Дону (863)308-18-15
 Рязань (4912)46-61-64
 Самара (846)206-03-16
 Санкт-Петербург (812)309-46-40
 Саратов (845)249-38-78
 Севастополь (8692)22-31-93
 Саранск (8342)22-96-24
 Симферополь (3652)67-13-56
 Смоленск (4812)29-41-54
 Сочи (862)225-72-31
 Ставрополь (8652)20-65-13
 Сургут (3462)77-98-35
 Сыктывкар (8212)25-95-17
 Тамбов (4752)50-40-97
 Тверь (4822)63-31-35

Тольятти (8482)63-91-07
 Томск (3822)98-41-53
 Тула (4872)33-79-87
 Тюмень (3452)66-21-18
 Ульяновск (8422)24-23-59
 Улан-Удэ (3012)59-97-51
 Уфа (347)229-48-12
 Хабаровск (4212)92-98-04
 Чебоксары (8352)28-53-07
 Челябинск (351)202-03-61
 Череповец (8202)49-02-64
 Чита (3022)38-34-83
 Якутск (4112)23-90-97
 Ярославль (4852)69-52-93

Россия +7(495)268-04-70

Казахстан +7(7172)727-132

Киргизия +996(312)96-26-47

<https://abm.nt-rt.ru> || aqb@nt-rt.ru

abm foodtech

MADE IN ITALY 

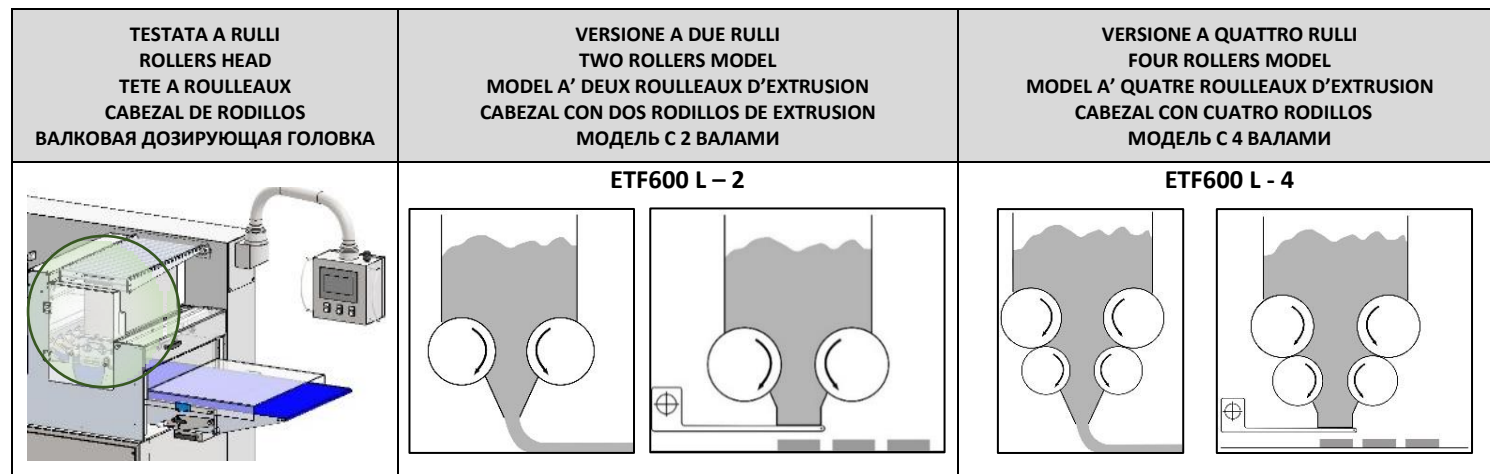

ABBINAMENTO A TAVOLO DI LAVORO
 COUPLING WITH MAKE-UP TABLE
 COMBINÉE À LA TABLE DE TRAVAIL
 ACOPLAMIENTO A UNA MESA DE TRABAJO
 СОЕДИНЕНИЕ С ФОРМОВОЧНЫМ СТОЛОМ

ABBINAMENTO A FORNO TUNNEL
 COUPLING WITH TUNNEL OVEN
 COMBINÉE AVEC LE FOUR TUNNEL
 ACOPLAMIENTO A UN HORNO TUNEL
 СОЕДИНЕНИЕ С ТУННЕЛЬНОЙ ПЕЧЬЮ

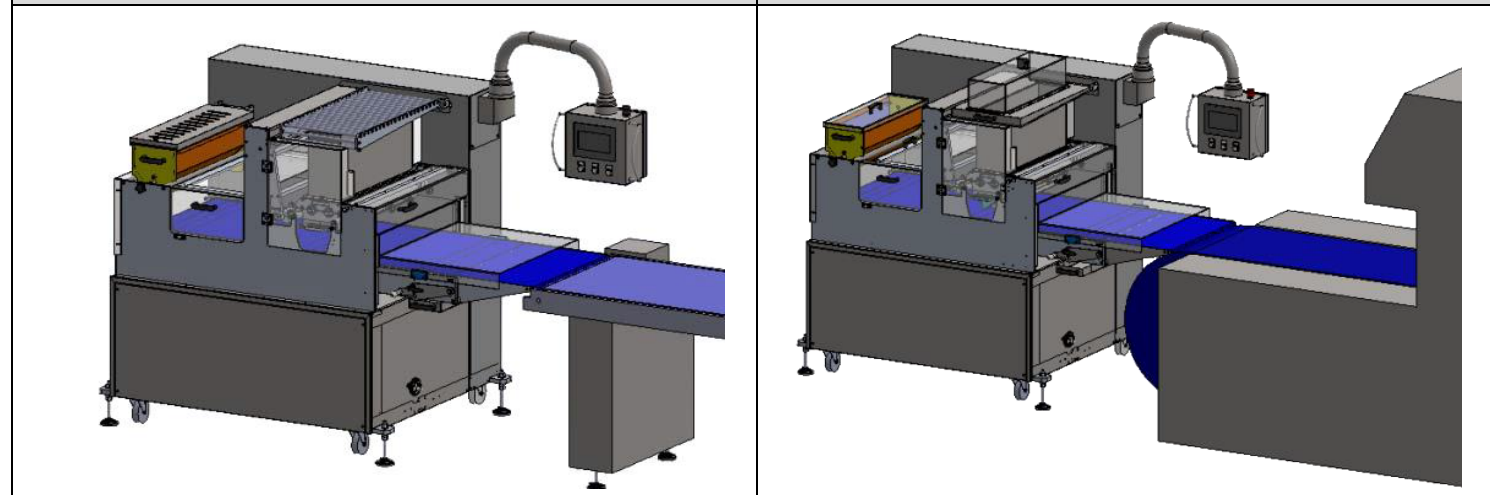

SI CONSIGLIA DI ABBINARE IL CARICAMENTO AUTOMATICO PER UNA PRODUZIONE COSTANTE SENZA INTERRUZIONI
 IT'S RECOMMENDED TO SUPPLY THE MACHINE WITH AUTOMATIC DOUGH FEEDER IN ORDER TO KEEP CONTINUOUS PRODUCTION
 IL EST CONSEILLÉ DE COMBINER LE CHARGEMENT AUTOMATIQUE POUR UNE PRODUCTION CONSTANTE SANS INTERRUPTION
 SE ACONSEJA ACOPLAR LA CARGA AUTOMÁTICA PARA UNA PRODUCCIÓN CONSTANTE SIN INTERRUPTIONES
 РЕКОМЕНДУЕТСЯ ОСНАСТИТЬ МАШИНУ СИСТЕМОЙ АВТОМАТИЧЕСКОЙ ПОДАЧИ ТЕСТА ДЛЯ ОБЕСПЕЧЕНИЯ НЕПРЕРЫВНОЙ РАБО





Modello Model Modèle Modelo Модель	Dimensioni Dimensions Dimensions Dimensiones Размеры	Dimensioni Dimensions Dimensions Dimensiones Размеры	Peso Weight Poid Peso Вес	Rumorosità Noise level Bruit N. Acústico Уровень шума	Potenza Power Puissance installée Potencia eléctrica Уст. Мощность	Voltaggio Volt. Volt Voltaje Вольт	Dimensioni Imballo Packaging dimension Dimensions de l'emballage Dimensiones embalaje Габаритные размеры машины
	[mm]	[mm]	[Kg]	dB (A)	[kw]		Mm
	Nastro Belt Tapis Lona Ширина листа	Macchina Machine Machine Máquina Машина					
ETF 600L-2	620	2310 X 1135 X 1828 h	450	<70	1,1	230/400-50/60HZ	2500 x 1300 x 2080
ETF 600L-4	620	2310 X 1135 X 1828 h	485	<70	1,85	230/400-50/60HZ	2500 x 1300 x 2080

La ETF600 è un estrusore di frolla fornita di sfarinatore automatico e dispositivo di taglio a filo. 

Può estrudere una o più lamine di pasta in continuo che si depositano su un nastro trasportatore provvisto di penna di scarico per il trasferimento del prodotto su altro trasportatore.

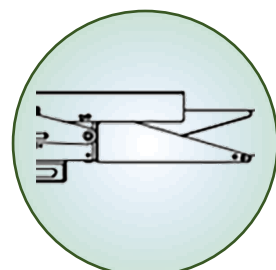
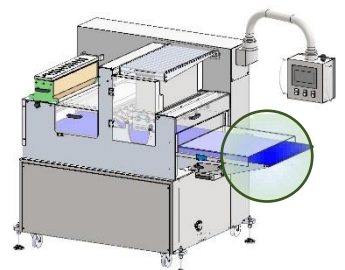
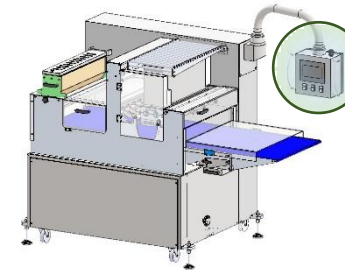
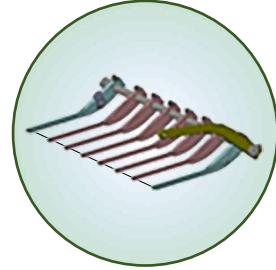
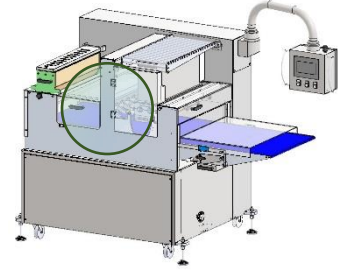
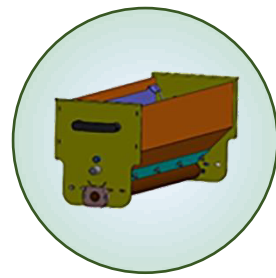
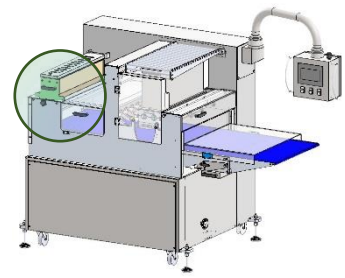
L'altezza da terra a penna di scarico (mm. 790÷1010) è idonea all'abbinamento su tavolo di lavoro o forno a tunnel. Larghezza massima utile di estrusione mm 600. È provvista di uno sfarinatore per facilitare lo stacco del prodotto durante la fase di trasferimento e ulteriori lavorazioni del prodotto sul tavolo di lavoro o eventuale stazione di taglio.



ETF600L is a short pastry extruder equipped with automatic flour duster and wire cutting attachment. 

It can extrude continuously one or more sheets of shortbread mix, which are deposited on a conveyor belt provided with discharge pen for transferring the product to another conveyor. Registrable height of the discharge pen (790 ÷ 1010 mm) is studied to couple the machine with a make-up table or tunnel oven. Maximum extrusion width – 600 mm.

The machine is provided with a flour duster to facilitate the detachment of the product from the conveyor belt and further processing on the make-up table or additional conveyor with cutting station.

ETF600 est une extrudeuse de pâte sablée équipée d'un tamiseur automatique de farine et dispositif coupe-fil. 

Il peut extruder une ou plusieurs feuilles de pâtes en continu qui sont déposés sur une transporteuse munie de coulisseau de dépôt pour décharger la pâte sur une autre transporteuse. L' hauteur depuis le sol jusqu'à le coulisseau de dépôt (mm. 790÷1010) est adapte pour une liaison avec table de travail ou un four tunnel. Largeur max. d'extrusion mm 600.

Elle est fourni d'un tamiseur de farine pour faciliter le détachement du produit pendant la phase de transfert et ultérieurs traitements du produit sur la table de travail ou emplacement de coupe.

La ETF600 es un extrusor de pasta brisa equipado con harinador automático y dispositivo de corte por alambre. 

Puede trabajar una o mas láminas de pasta en continuo que se depositan sobre una cinta de descarga con inclinación registable para el traslado del producto sobre otro transportador. La altura desde el suelo hasta la cinta de descarga inclinada(mm. 790÷1010) es la idónea para su acoplamiento a una mesa de trabajo o horno tunel. El ancho máx. útil de extrusión es de 600 mm. Equipada con un solo harinador para facilitar que se despegue el producto durante la fase de traslado y demás elaboraciones del producto sobre la mesa de trabajo o estación de corte.

ETF600L - это экструдер для песочного теста, оснащенный автоматическим мукопросеивателем и устройством струнной резки. 

Машина также может произвести непрерывную экструзию одной или нескольких полос теста на транспортную ленту с их последующей подачи на другой конвейер.

Укладчик транспортера с регулируемой высотой (790 ÷ 1010 мм) подходит для соединения машины с рабочим столом или туннельной печью.

Максимальная ширина экструзии – 600 мм.

Мукопросеиватель облегчает отлипание продукта от транспортера и его последующую формовку на формовочном столе или на другом транспортере с модулем резки.

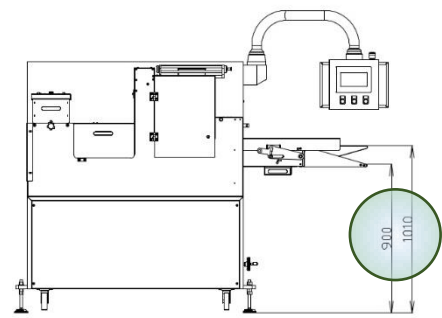
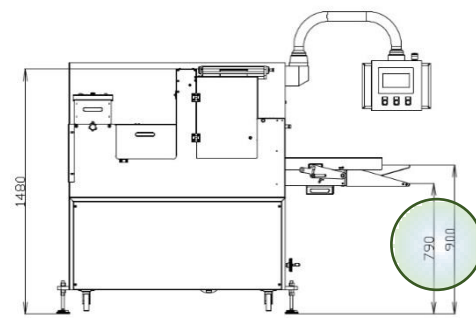

Utilizzando i dispositivi del tavolo di lavoro si possono effettuare ulteriori lavorazioni ad esempio inumidire, depositare zucchero, semi, etc., decorare sopra il prodotto, tagliare a misura con la ghigliottina per ottenere prodotti siringati o ricavare forme varie usando la stazione di taglio del tavolo di lavoro. 

Per il trasferimento sulla teglia si può usare il dispositivo con penna di scarico o retrattile del tavolo di lavoro.

È fornita di dispositivo taglio a filo per prodotti con dimensioni massima 65 mm. Ø standard. Prodotti di maggiori dimensioni su richiesta.

Using the make-up table attachments one can carry out further product workings such as moistening, sugar and seeds depositing, product on-top decoration, cutting to size with the guillotine for long shaped products or obtain different product shapes using the cutting station of the make-up table and finally, discharging the product into the tray. 

The machine is equipped with a wire-cut device for products with a standard maximum size of 65 mm in diameter.

Larger size products quoted on request.

En utilisant les dispositifs de table de travail, vous pouvez effectuer d'autres travaux: humecter, déposer sucre, graines, etc. décorer le produit, coupé à la taille avec la guillotine pour obtenir des produits siringués ou créer différentes formes en utilisant l'emplacement de coupe de la table de travail et enfin transférer le produit dans les plaques. 

Il est équipé d'un coupe-fil pour les produits d'une taille standard max. de 65 mm Ø.

Sur demande, il est possible d'avoir des produits plus gros.

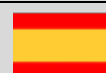
Utilizando los dispositivos de la mesa de trabajo se pueden hacer otras elaboraciones como por ejemplo humedecer, depositar azúcar, semillas etc., decorar el producto, cortar con guillotina para obtener productos escudillados u obtener varias formas utilizando la estación de corte de la mesa de trabajo y colocar el producto sobre la bandeja. 

Dotada de dispositivo corte por alambre para productos con dimensión máxima de 65 mm Ø standard.

Productos de mayor tamaño sobre pedido.

Используя устройства и дополнительные модули формовочного стола, можно выполнять другие операции по формовке продукта: увлажнение, обсыпка сахаром или семенами, декор продукта сверху, резка по длине с помощью гильотины или получения различных форм продукта с использованием станции резки формовочного стола и, наконец, укладка продукта на лист. Машина оснащена устройством струнной резки для стандартных изделий с максимальным размером 65 мм. Продукты большего диаметра изготавливаются по отдельному запросу. 

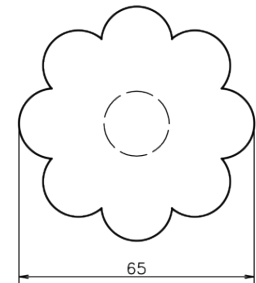
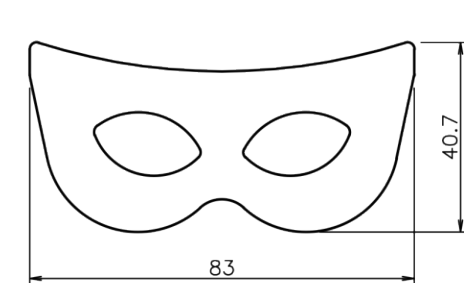
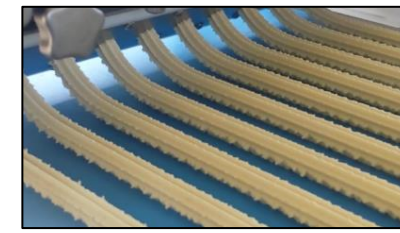

Алматы (7273)495-231
Ангарск (3955)60-70-56
Архангельск (8182)63-90-72
Астрахань (8512)99-46-04
Барнаул (3852)73-04-60
Белгород (4722)40-23-64
Благовещенск (4162)22-76-07
Брянск (4832)59-03-52
Владивосток (423)249-28-31
Владикавказ (8672)28-90-48
Владимир (4922)49-43-18
Волгоград (844)278-03-48
Вологда (8172)26-41-59
Воронеж (473)204-51-73
Екатеринбург (343)384-55-89

Иваново (4932)77-34-06
Ижевск (3412)26-03-58
Иркутск (395)279-98-46
Казань (843)206-01-48
Калининград (4012)72-03-81
Калуга (4842)92-23-67
Кемерово (3842)65-04-62
Киров (8332)68-02-04
Коломна (4966)23-41-49
Кострома (4942)77-07-48
Краснодар (861)203-40-90
Красноярск (391)204-63-61
Курск (4712)77-13-04
Курган (3522)50-90-47
Липецк (4742)52-20-81

Магнитогорск (3519)55-03-13
Москва (495)268-04-70
Мурманск (8152)59-64-93
Набережные Челны (8552)20-53-41
Нижний Новгород (831)429-08-12
Новокузнецк (3843)20-46-81
Новосибирск (383)227-86-73
Омск (3812)21-46-40
Орел (4862)44-53-42
Оренбург (3532)37-68-04
Пенза (8412)22-31-16
Петрозаводск (8142)55-98-37
Псков (8112)59-10-37
Пермь (342)205-81-47

Ростов-на-Дону (863)308-18-15
Рязань (4912)46-61-64
Самара (846)206-03-16
Санкт-Петербург (812)309-46-40
Саратов (845)249-38-78
Севастополь (8692)22-31-93
Саранск (8342)22-96-24
Симферополь (3652)67-13-56
Смоленск (4812)29-41-54
Сочи (862)225-72-31
Ставрополь (8652)20-65-13
Сургут (3462)77-98-35
Сыктывкар (8212)25-95-17
Тамбов (4752)50-40-97
Тверь (4822)63-31-35

Тольятти (8482)63-91-07
Томск (3822)98-41-53
Тула (4872)33-79-87
Тюмень (3452)66-21-18
Ульяновск (8422)24-23-59
Улан-Удэ (3012)59-97-51
Уфа (347)229-48-12
Хабаровск (4212)92-98-04
Чебоксары (8352)28-53-07
Челябинск (351)202-03-61
Череповец (8202)49-02-64
Чита (3022)38-34-83
Якутск (4112)23-90-97
Ярославль (4852)69-52-93

Россия +7(495)268-04-70

Казахстан +7(7172)727-132

Киргизия +996(312)96-26-47

<https://abm.nt-rt.ru> || aqb@nt-rt.ru